

# OLYMPIA

## Laminálógépek



Olympia Business Systems Vertriebs GmbH  
Zum Kraftwerk 1 • 45527 Hattingen  
Deutschland  
<http://www.olympia-vertrieb.de>  
(03.2016)

**OLYMPIA A 2024, A 2048, A 3024, A 3048**

# Magyar

Fontos biztonsági utasítások.....	5
Fontos utasítások.....	6
Felelősség kizárása.....	6
Rendeltetésszerű használat.....	7
Műszaki adatok.....	7
Kezelőelemek.....	8
Hideglaminálás.....	9
Meleglaminálás.....	10
Fóliaelakadás megszüntetése.....	11
Ápolás és tisztítás.....	11
Hibaelhárítás.....	12
Hulladékkezelési útmutató.....	13
Garancia.....	14

# Magyar

## **Fontos biztonsági információk**

Ahhoz, hogy a lamináló készülék megbízhatóan működhessen, kérjük, ügyeljen az alábbiakra:

- Gondosan olvassa végig az alábbi utasításokat, és tartsa be őket az eszköz használata során.
- Őrizze meg a használati útmutatót későbbi használatra is.
- Az eszköz kizárólag száraz, zárt és jól szellőző irodában használható.
- Az eszközt sima felületen, vízszintes pozícióban elhelyezve szabad használni.
- Ne tegye az eszközt forró felületek közelébe, ne használja nedves környezetben és tartsa távol portól és közvetlen napfénytől.
- Győződjön meg arról, hogy a hálózati kapcsoló „OFF” pozícióban áll, mielőtt a laminológépet csatlakoztatja az elektromos hálózathoz.
- A konnektornak és az eszköz hálózati csatlakozójának biztonsági okokból könnyen hozzáférhetőnek kell lenniük, hogy vészhelyzet esetén azonnal meg lehessen szakítani az áramellátást!
- A készüléket azonnal kapcsolja ki, ha erős szagot érez annak használatakor.
- Kapcsolja ki a gépet, ha nem használja.
- Húzza ki az eszközt a konnektorból, ha nem használja.
- Kerülje a hálózati csatlakozó vagy a hálózati kábel károsodását. A hálózati kábelt tilos csavargatni, abból levágni vagy forró felületre helyezni. Ne használja az eszközt, ha sérült annak hálózati kábele vagy hálózati csatlakozója.
- Ne fogja meg nedves kézzel a hálózati csatlakozót.
- A ruházat lógó részeit, nyakkendőt, ékszereket, hosszú hajat és más lógó tárgyat tartsa távol az eszköztől. Fennáll a sérülés veszélye!
- A gyermekek nem tartózkodhatnak az eszköz közelében annak működése közben.
- Tartsa távol az eszközt állatoktól.
- Kizárólag az eszközhöz alkalmas laminálófóliát használjon (lásd „műszaki adatok” fejezet). A túl nagy fóliák elakadhatnak az eszközben.
- Meleglaminálás során ne használjon olyan laminálófóliát, amely csak hideglaminálásra alkalmas. Fennáll az eszköz, laminálófólia és a dokumentum sérülésének veszélye is.

- Ne vágjon bele a laminálófóliákba. Az így keletkező vágott élek a fólia elakadását okozhatják.
- Ne használjon szennyeződött laminálófóliát. A szennyeződött fóliát használat előtt egy puha, enyhén nedves törlőronggyal tisztítsa meg.
- Fémeket tartalmazó tárgyakat tilos laminálni.
- Ne használja az eszközt hőre érzékeny anyagok, mint például hőpapír laminálására.
- Nedves dokumentumok laminálásánál a laminálás eredménye nem biztos, hogy megfelel az elvártnak.
- Minden laminálási folyamat között hagyjon 15 másodperc szünetet.
- Működés után hagyja az eszközt 30 percig hűlni.
- Az eszközt csak kihűlt állapotban szállítsa.
- Ne fogja meg az eszközt forró részeit! Fennáll az égési sérülés veszélye! Vigyázzon a laminált fóliával is! Nagyon forró laminálás után!

### **Fontos utasítások**

- Az igazolványok és dokumentumok elveszthetik érvényességüket, ha laminálási folyamatnak vetjük alá őket, mivel a dokumentumok valóságának ellenőrzése laminálás után nem ellenőrizhető.
- Amennyiben a lamináló gépet átadja más személynek, mellékelje a géphez ezt a használati utasítást is.
- Ha nagyon puha anyagot (pl.: szalvétát) vagy kisebb formátumokat kell laminálni, azt javasoljuk, hogy helyezze a laminálandó anyagot az esetleges elakadások elkerülése érdekében egy összehajtott papírlapba. Ezt a hajtott éllel előrefelé helyezzük be a lamináló gépbe.

### **Felelősség kizárása**

Nem vállalunk felelősséget az itt megadott műszaki tulajdonságokra vonatkozó információk helyességéért. Az ebben a tájékoztatóban ismertetett termék, és adott esetben a termék tartozéka folyamatos javítás és fejlesztés alatt áll. Ezért fenntartjuk a jogot, hogy az ebben a dokumentációban szereplő alkatrészeket, tartozékokat, műszaki részleteket előzetes bejelentés nélkül, bármikor megváltoztathatjuk.

## **Rendeltetészerű használat**

Ezen lamináló géppel képek, kártyák, dokumentumok, papír és hasonló anyagok meleg- és hideglaminálását lehet elvégezni. Minden ettől eltérő használat rendeltetésellenesnek minősül. Tilos a gépet önkényesen módosítani vagy átépíteni.

## **Műszaki adatok**

A dokumentumok védelme és nemesítése.

Az eszköz fényképek, dokumentumok, ábrák stb. laminálására alkalmas A3-as (A 3024, A 3048) illetve A4-es (A 2024, A 2048) méretig.

Az eszköz 4 fűtőhengerrel (A 2048, A 3048) illetve 2 fűtőhengerrel (A 2024, A 3024) működik, gyors felemelegedési idővel és hordozó nélkül laminál.

- Az üzemállapotot egy LED jelzőfény mutatja
- Automatikus kikapcsolás túlmelegedésnél
- A kiváló minőségű fűtőrendszer megakadályozza a csikképződést, és a felhólyagosodást
- Felmelegedési idő kb. 2 perc (80µm-beállításnál), egyéb beállításnál max. 5 perc
- Szobahőmérsékletre történő lehűlési idő kb. 30 perc
- Fólia vastagsága A 2024 + A 3024 esetén: legalább 80 µm, maximum 175 µm
- Fólia vastagsága A 2048 + A 3048 esetén: legalább 80 µm, maximum 250 µm

Lamináló rendszer:	Hot-Roller-technika, 4 fűtőhenger (A 2048, A 3048) 2 fűtőhenger (A 2024, A 3024)
Maximális laminálási szélesség:	338 mm (A 3024, A 3048) 240 mm (A 2024, A 2048)
Maximális laminálási vastagság:	0,8 mm (A 2048, A 3048) 0,6 mm (A 2024, A 3024)
Laminálási sebesség:	430 mm/perc (A 2024, A 3024) 430 mm/perc (A 2048, A 3048)
Áramellátás:	220-240 Volt / 50 Hz
Energiafogyasztás:	max. 800 W, 3,48 A (A 3024, A 3048) max. 500 W, 2,17 A (A 2024, A 2048)
Méreték (Hossz. x Szél. x Mag.):	482 x 191 x 124 mm (A 3024, A 3048) 382 x 191 x 124 mm (A 2024, A 2048)
Súly:	kb. 2,84 kg (A3024), kb. 3,25 kg (A3048)

kb. 2,0 kg (A 2024), kb. 2,3 kg (A 2048)

## Kezelőelemek

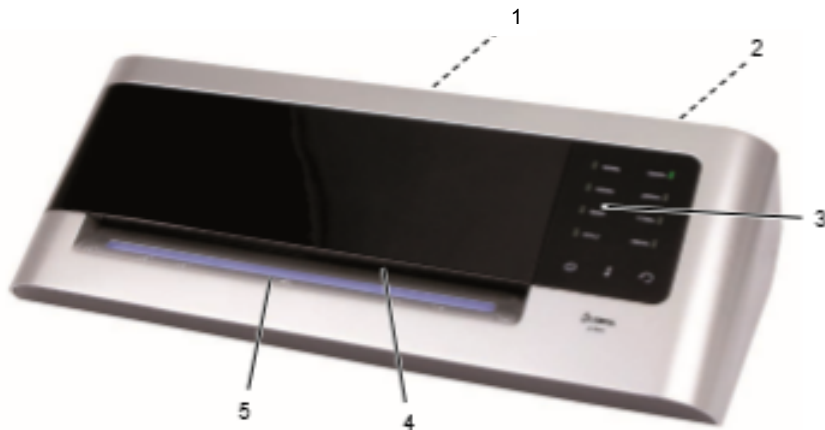

- |   |                   |   |                |
|---|-------------------|---|----------------|
| 1 | Kimeneti oldal    | 4 | Bemeneti oldal |
| 2 | Hálózati kapcsoló | 5 | LED-fényforrás |
| 3 | Kezelőfelület     |   |                |

### Kezelőfelület A 2024 / A 3024

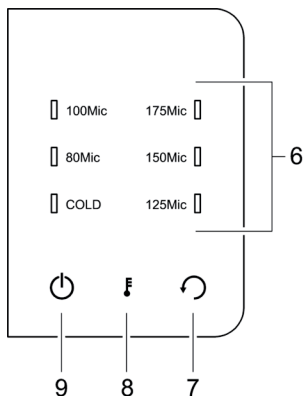

### Kezelőfelület A 2048 / A 3048

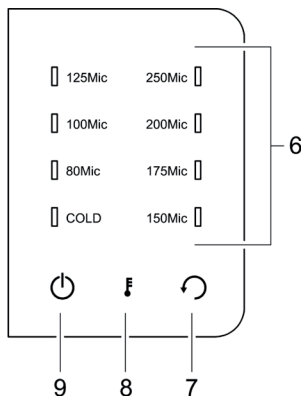

- |   |  |
|---|--|
| 6 | A hideg-/meleglaminálás és a választott fóliavastagság kijelzője       |
| 7 | Hátramenet gombja  |
| 8 | A hideg-/meleglaminálás és a fóliavastagság beállítására szolgáló gomb |
| 9 | Be-/Kikapcsoló gomb  |

## **Hideglaminálás**

1. A csatlakozót egy jól hozzáférhető, rendeltetésszerűen telepített konnektorhoz csatlakoztassa.



**Figyelem:** Győződjön meg arról, hogy az eszköz feszültségre vonatkozó adata megegyezik-e az Ön által használt hálózat adataival (220 - 240 V, 50 Hz).

2. Kapcsolja be az eszköz hátulján található hálózati kapcsolót.
3. Érintse meg a kezelőfelületen található Be-/Kikapcsoló gombot, hogy bekapcsolja a készüléket. A fűtőhengerek motorja elindul.
4. Többször is érintse meg a Hideg-/Meleglaminálás és fóliavastagság beállítására szolgáló gombot, addig, amíg a kezelőfelületen a COLD LED fénye világítani nem kezd. A COLD LED jelzőfény folyamatosan kéken kezd el világítani, miután az eszköz használatra kész.



**Figyelem:** Ha a lamináló eszközt röviddel meleglaminálás után kapcsolja be, hagynia kell lehűlni a készüléket. A lehülési idő kb. 30 perc. A lehülési fázis alatt a LED jelzőfény vörösen villog.

5. Helyezze a laminálandó anyagot a laminálófóliába úgy, hogy minden oldala kb. 3-5 mm távolságra legyen a fólia szélétől.
6. Helyezze a fóliát a laminálandó anyag együtt az eszköz hátoldalán lévő beillesztési nyílásba. Először a fólia zárt oldalát kell behelyezni. A laminálás ezután automatikusan történik.



**Megjegyzés:** A lamináló fólia gyűrődésének elkerülése érdekében soha ne a fólia nyílt oldalát helyezze először a beillesztési nyílásba.



**Megjegyzés:** Az eszköz 30 percnyi tétlenség után automatikusan kikapcsolt. Érintse meg a kezelőfelületen a Be-/Kikapcsoló gombot, hogy az eszközt újból bekapcsolja.

7. Ha befejezte a laminálást, érintse meg a kezelőfelületen a Be-/Kikapcsoló gombot, hogy kikapcsolja a gépet. Kapcsolja ki ezután az eszköz hátulján található hálózati kapcsolót. Ha ezután hosszabb ideig nem használja az eszközt, húzza ki a hálózati csatlakozót a konnektorból.

## Meleglaminálás

1. A csatlakozót egy jól hozzáférhető, rendeltetésszerűen telepített konnektorhoz csatlakoztassa.



**Figyelem:** Győződjön meg arról, hogy az eszköz feszültségre vonatkozó adata megegyezik-e az Ön által használt hálózat adataival (220 - 240 V, 50 Hz).

2. Kapcsolja be az eszköz hátulján található hálózati kapcsolót.
3. Érintse meg a kezelőfelületen található Be-/Kikapcsoló gombot, hogy bekapcsolja a készüléket. A fűtőhengerek motorja elindul.
4. Válassza ki a fóliavastagságot: Többször is érintse meg a Hideg-/Meleglaminálás és fóliavastagság beállítására szolgáló gombot, addig, amíg a kezelőfelületen a LED jelzőfény a megfelelő fóliavastagság mellett ki nem gyullad. A LED jelzőfény a felmelegedési folyamat során vörösen villog (kb. 2 perc bei 80µm-beállítás esetén, max. 5 perc egyéb beállítások esetén). A LED jelzőfény folyamatosan kéken kezd el világítani, miután az eszköz használatra kész.



**Figyelem:** Ha korábban nagyobb hőmérsékleten nagyobb fóliavastagságokat laminált, hagyja az eszközt kihűlni. A lehülési idő 30 perc. A lehülési fázis alatt a LED jelzőfény vörösen villog.

5. Helyezze a laminálandó anyagot a laminálófóliába úgy, hogy minden oldala kb. 3-5 mm távolságra legyen a fólia szélétől.



**Figyelem:** Kizárólag meleglaminálásra alkalmas fóliát használjon!



**Figyelem:** Ügyeljen a maximálisan engedélyezett fóliavastagságokra (lásd „műszaki adatok“ fejezet)!

6. Helyezze a fóliát a laminálandó anyag együtt az eszköz hátoldalán lévő beillesztési nyílásba. Először a fólia zárt oldalát kell behelyezni. A fólia annak tartalmával együttesen kerül behúzásra és összeforrasztásra.



**Megjegyzés:** A lamináló fólia gyűrdésének elkerülése érdekében soha ne a fólia nyílt oldalát helyezze először a beillesztési nyílásba.



**Figyelem:** A gépből kilépő fólia laminálás után nagyon forró és puha. Ezért óvatosan járjon el a laminált anyag kezelését illetően.



**Megjegyzés:** A laminált anyag simításához egy könyvet vagy más nehezebb lapos felületű tárgyat használjon.



**Megjegyzés:** Az eszköz 30 percnyi tétlenség után automatikusan kikapcsolt. Érintse meg a kezelőfelületen a Be-/Kikapcsoló gombot, hogy az eszközt újból bekapcsolja.



7. Ha befejezte a laminálást, érintse meg a kezelőfelületen a Be-/Kikapcsoló gombot, hogy kikapcsolja a gépet. Kapcsolja ki ezután az eszköz hátulján található hálózati kapcsolót. Ha ezután hosszabb ideig nem használja az eszközt, húzza ki a hálózati csatlakozót a konnektorból.

## **Fóliaelakadás megszüntetése**

Ezen lamináló gép el van látva egy hátramenet funkcióval a fóliaelakadás gyors elhárítása érdekében.

1. A fólia megállításához érintse meg a *hátramenet gombot* .
2. Az elakadt fóliát elengedi a gép és a beadó nyíláson visszajön.
3. Ezután az eszközt valószínűleg többször meg kell tisztítani az „Ápolás és tisztítás“ fejezetben leírtak szerint.
4. Ha a fóliaelakadás állandóan ismétlődik vagy az elakadt fólia nem jön ki a lamináló gépből, hívja forródrótunkat (lásd „garancia“ fejezet).

## **Ápolás és tisztítás**

A szállítóhengereken lévő lerakódások, és ragasztómaradványok befolyásolhatják a laminálás eredményét. Ezért a szállítóhengereket minden használat után meg kell tisztítani.

Ehhez helyezzen egy összehajtott papírt a bemeneti nyílásba. A papír fel fogja venni a ragasztómaradványokat. Ezt a folyamatot többször ismételje meg.

Az eszköz felületének nedves tisztítása előtt mindig húzza ki a konnektorból. Ha szükséges, a felület gyenge szappannal, és tiszta vízzel átitatott kendővel tisztítható. Ne használjon oldószert, vagy agresszív tisztítószert.

## Hibaelhárítás

Hiba	Megoldás
<ul style="list-style-type: none"><li>• Nem világít a LED jelzőfény</li><li>• Az eszköz nem reagál</li></ul>	<ul style="list-style-type: none"><li>• Vizsgálja meg, hogy az eszköz hátulján található hálózati kapcsoló be van-e kapcsolva. Továbbá vizsgálja meg, hogy a kezelőfelületen a be-/kikapcsoló gomb be van-e kapcsolva.</li><li>• Ha nem tudja megoldani a problémát, forduljon forródrótunkhoz.</li></ul>
<ul style="list-style-type: none"><li>• Fóliaelakadás</li></ul>	<ul style="list-style-type: none"><li>• Ellenőrizze a felhasznált fólia vastagságát.</li><li>• Csak megadott méretű fóliatáskát használjon.</li><li>• Bizonyosodjon meg róla, hogy a fóliatáska egyenesen lett behelyezve az eszközbe.</li><li>• Az elakadás elhárítása érdekében, kövesse a „Fóliaelakadás megszüntetése” pont alatt leírtakat.</li></ul>
<ul style="list-style-type: none"><li>• A laminálófólia nem teljesen átlátszó</li></ul>	<ul style="list-style-type: none"><li>• Jobb hatás elérése érdekében laminálja többször ugyanazt a fóliát.</li></ul>



Az eszköz Európai Unió irányelveivel való megfelelésségét a CE jelzés biztosítja.

## **Hulladékkezelési útmutató**

Az itt látható szimbólum (az áthúzott szemetes) azt jelenti, hogy ezt a terméket az életideje lejártá után vissza kell vinni a végfelhasználók számára elérhető visszavételi-, vagy gyűjtőpontra. A szimbólum csak az EGT országokban érvényes. EGT= Európai Gazdasági Térség, amelybe az Európai Unió tagállamai, Norvégia, Izland és Liechtenstein tartozik bele.

## **Garancia**

Kedves ügyfelünk!

Örülünk, hogy az Olympia lamináló készüléket választotta. Ha eszközzel kapcsolatban váratlan problémára lép fel, ügyeljen a következő pontokra:

Az eszköz garanciális ideje 24 hónap.

Őrizze meg a nyugtát, és az eredeti csomagolást.

Meghibásodás esetén juttassa vissza a készüléket oda, ahol vásárolta.