

# OLYMPIA

Lamináló- és karos vágógép  
A 350 Combo

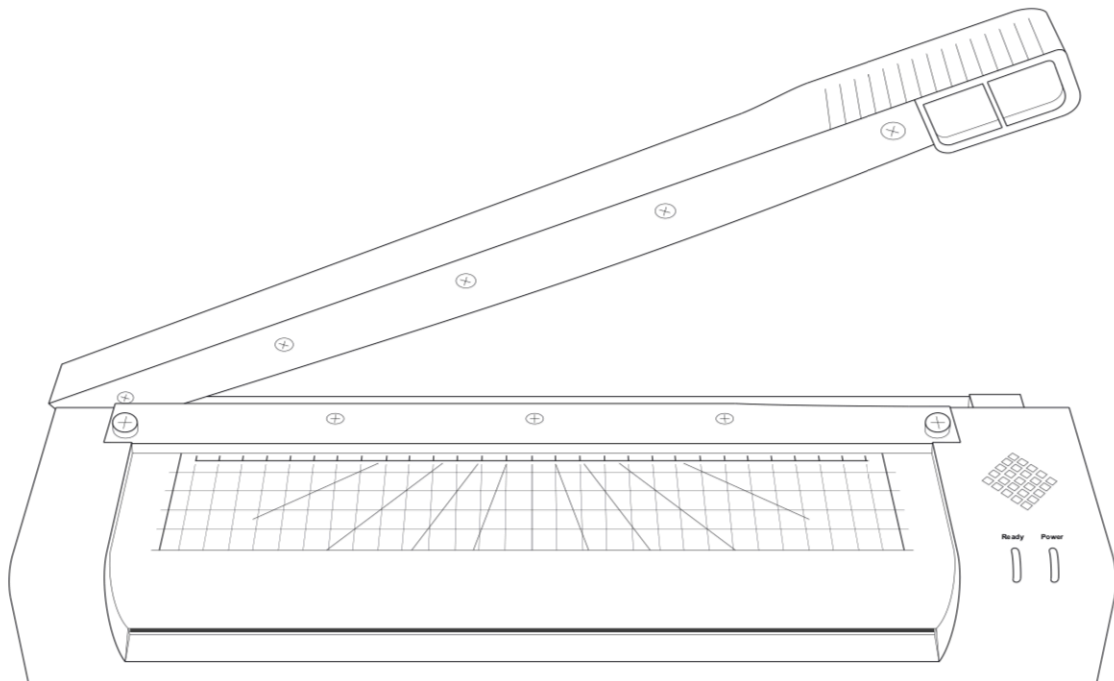

# **1 Fontos biztonsági tudnivalók**

A készülék biztonságos használata és megbízható működése érdekében tartsa be a következőket:

- Figyelmesen olvassa végig a jelen használati útmutatót, és a készülék használatakor tartsa be az abban foglaltakat.
- Őrizze meg a használati útmutatót, hogy amennyiben szükséges később bele tudjon tekinteni.
- Használat előtt állítsa a gépet sima, vízszintes, stabil munkafelületre.

## **1.1 A lamináló géppel kapcsolatos biztonsági tudnivalók**

- Vigyázzon rá, hogy a hálózati csatlakozó és a hálózati kábel ne sérüljön meg. Soha ne csavarja meg a hálózati kábelt. A készüléket ne használja, ha a hálózati kábel vagy a csatlakozó sérült.
- Ne használja a készüléket forró felületek közelében vagy nedves környezetben, és óvja a közvetlen napsugárzástól és a portól.
- A készülék tisztítása előtt mindig húzza ki a hálózati csatlakozót. A tisztításhoz soha ne használjon oldószert vagy erős tisztítószereket.
- Fém tárgyak nem laminálhatók.
- Gyermekeknek tilos megengedni, hogy a gép közelében tartózkodjanak annak beindításakor.
- Ha nem használja a készüléket, húzza ki a hálózati csatlakozót.
- Ha a készülékből erős szag árad azonnal kapcsolja ki azt, ha pedig nem használja a készüléket, mindig tartsa kikapcsolt állapotban.
- Nedves kézzel soha ne érjen a hálózati csatlakozóhoz.
- Mielőtt a lamináló készüléket a hálózathoz csatlakoztatja, győződjön meg róla, hogy az on/off, azaz bekapcsoló/kikapcsoló gomb **OFF** (azaz kikapcsolt) állásban van.
- Csak a „Műszaki adatok” részben meghatározott, a készülékhez használható lamináló fóliát helyezzen a készülékbe. Amennyiben túl nagy méretű lamináló fóliát használ, az elakadhat.
- A készülékkel ne lamináljon hőre érzékeny anyagokat, pl. hőpapírt.
- Amennyiben a laminálni kívánt papír nedves, a laminálás minősége gyengébb lehet.
- Meleg lamináláshoz ne használjon hideg lamináláshoz való lamináló fóliát. Ez kárt okozhat a készülékben, a lamináló fóliában és a laminálandó dokumentumban is.
- Soha ne vágja méretre a lamináló fóliát. A keletkezett vágási élek miatt a lamináló fólia elakadhat.
- A laza ruházatot, nyakkendőt, ékszereket, hosszú hajat és egyéb lelógó tárgyakat tartsa távol az adagoló nyílástól. Ezek személyi sérüléshez vezethetnek!
- A készüléket csak száraz, zárt helyiségben szabad használni.

## **1.2 A karos vágógéppel kapcsolatos biztonsági tudnivalók**

- A készülék áthelyezésekor vagy elcsomagolásakor a készüléket tilos a vágófejnél megfogni.
- A készülék működtetéséhez mindkét kezét használja.
- A laza ruházatot, nyakkendőt, ékszereket, hosszú hajat és egyéb lelógó tárgyakat tartsa távol a vágógéptől. Ezek személyi sérülést okozhatnak!
- A készülék papír, karton, fotópapír és lamináló fólia vágására alkalmas.
- Vágás előtt távolítsa el a tűző- illetve gémkapcsokat a vágandó iratról.
- A késeket tilos olajozni vagy fenni.
- Ne használja a készüléket, amennyiben a vágófej vagy a vágófej burkolata sérült.
- Tilos használni a gépet, amennyiben a késvédő nem lett megfelelően felhelyezve.
- Ügyeljen rá, hogy gyermekek ne férjenek hozzá a készülékhez.
- Gyermekek vagy kiskorúak a gépet csak felnőtt felügyelete mellett használhatják.
- A készülék körömvágásra nem alkalmas.

## **2 Felelősség kizárása**

Nem tudunk garanciát vállalni a termék műszaki tulajdonságaira, illetve magára a termékre vonatkozó adatok helyességéért. A jelen dokumentumban szereplő terméket és adott esetben annak tartozékait folyamatosan tökéletesítjük és tovább fejlesztjük.

Ezért fenntartjuk magunknak a jogot, hogy előzetes értesítés nélkül átalakítsuk annak bizonyos alkatrészeit, tartozékait, műszaki adatait vagy az arra vonatkozó dokumentációt.

## **3 Rendeltetészerű használat**

A lamináló és karos papírvágó csak a következő feladatok elvégzéséhez használható:

- Laminálás meleg- vagy hideglamináló fólia használatával, amely vastagsága 75-125 mikron vastagságú, amennyiben a laminálandó dokumentum (fénykép, kép, karton, papír, stb.) vastagsága nem haladja meg a 0,5 mm-t.
- papír, karton, fotópapír és lamináló fólia vágása A3 méretig, amennyiben vágandó anyag vastagsága nem haladja meg a következő mennyiségeket
  - 8 db (80 g/m<sup>2</sup>) lap egyenes vágás esetében.

Minden ettől eltérő használat nem rendeltetészerűnek tekintendő. A készüléket tilos önkényesen átalakítani vagy átépíteni.

## **4 Kezelőelemek**

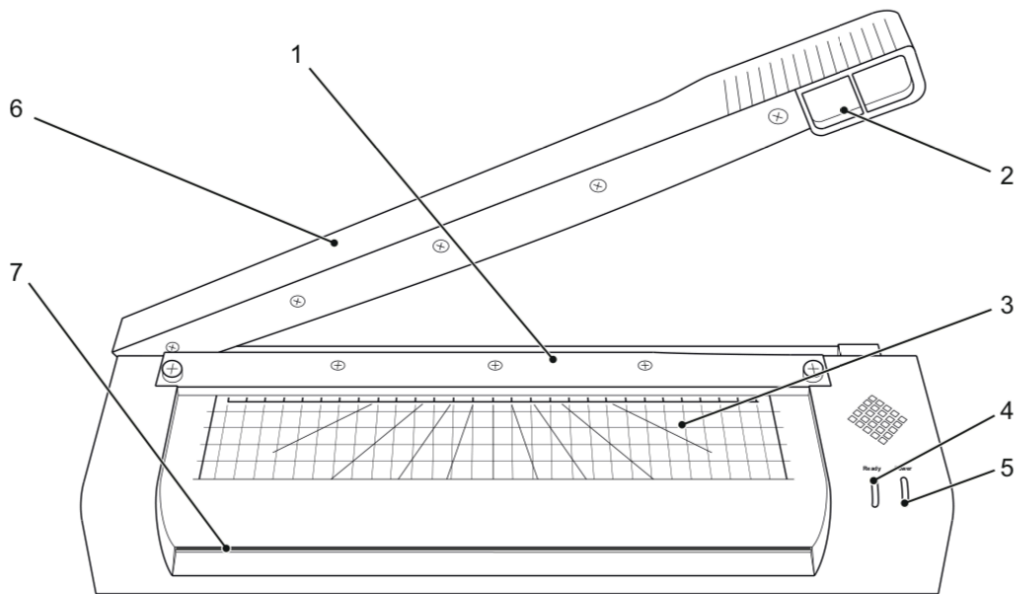

- 1 Leszorító lécs ujjvédővel
- 2 Vágókar kezelőfelülete
- 3 Vizuális illesztési segítség cm beosztással (vonalak, szögek, fokbeosztás)
- 4 „Kész” lámpa, mely jelzi, ha a készülék kellően bemelegedett a lamináláshoz
- 5 Visszajelzők (LED-ek)
- 6 Vágókar
- 7 Fólia bemeneti nyílás

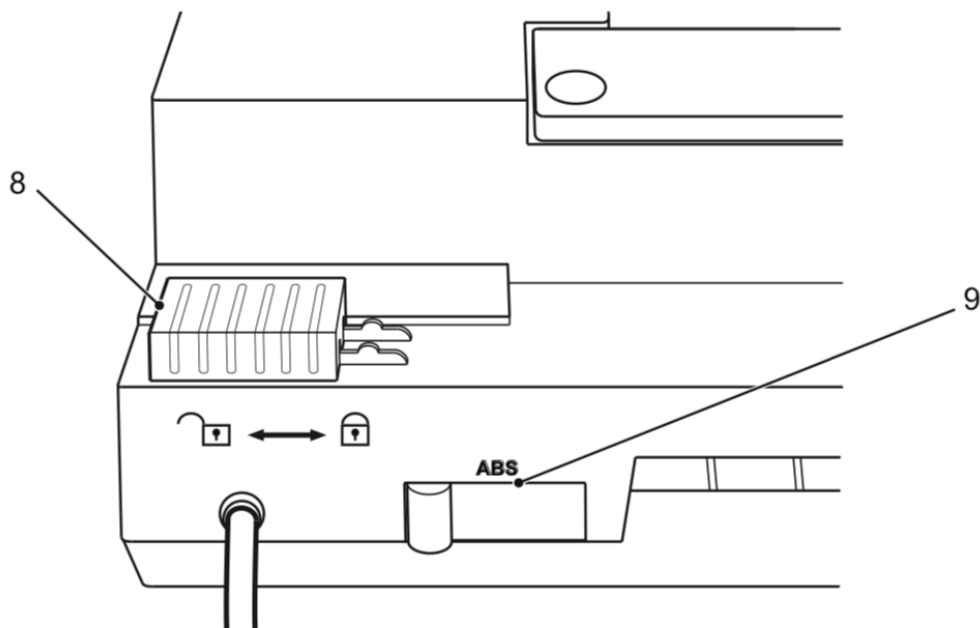

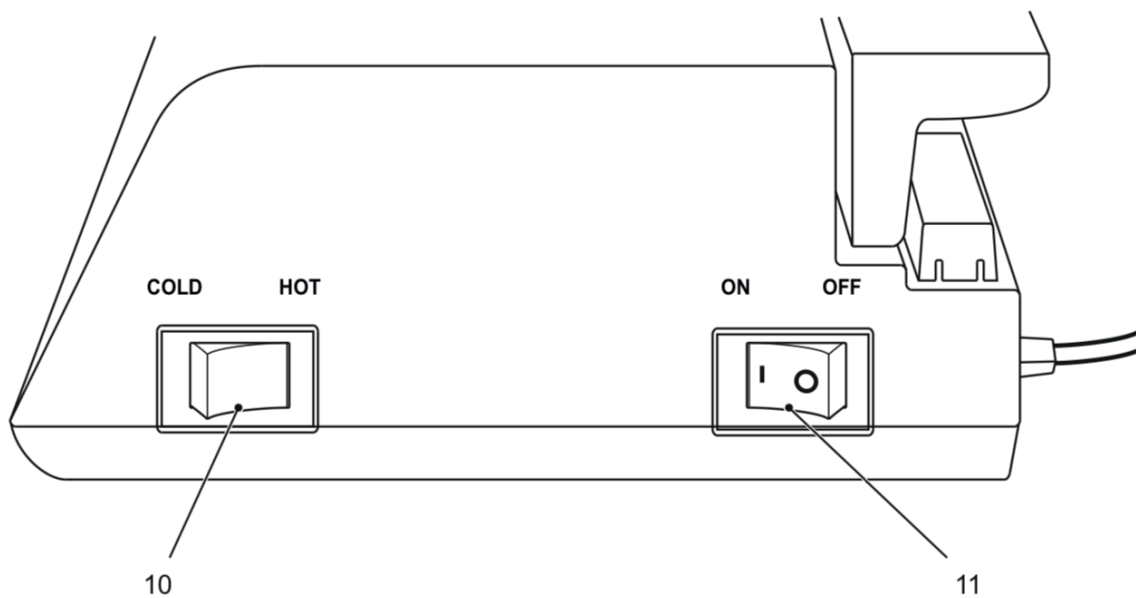

- 8 Rögzítő mechanizmus a vágókarhoz
- 9 Elakadásmegszüntető csúszó elem (begyűródött anyag eltávolításához)



- 10 Hideg / meglelaminálás funkció váltására szolgáló gomb. Cold: hideglaminálás, hot: meglelaminálás
- 11 Be / kikapcsológomb.

## **5 Üzembe helyezés**

- Helyezze a készüléket stabil, vízszintes felületre.
  - Mielőtt a lamináló készüléket a hálózathoz csatlakoztatja, győződjön meg róla, hogy az on/off, azaz bekapcsoló/kikapcsoló gomb OFF (azaz kikapcsolt) állásban van.
-  **Figyelem:** Ellenőrizze, hogy a készüléken megadott feszültség adatok megegyeznek-e az elektromos hálózat adataival (230 V, 50 Hz).
- Dugja a tápkábel csatlakozódugóját egy jól hozzáférhető, szabvány dugaszoló aljzatba. A POWER visszajelző kéken világít.
-  **Biztonsági tudnivalók:** A dugaszolóaljzat a készülék közvetlen közelében, könnyen hozzáférhető helyen kell, hogy legyen. Így veszély esetén a készülék gyorsan leválasztható a hálózatról.

## **6 A készülék kezelése**

### **6.1 Lamináló**

A lamináló meleg- és hideglaminálásra is alkalmas:

- Meleglaminálás esetében, a lamináló fólia összeragad.
- Hideglaminálás esetében, a lamináló fólia összenyomásra kerül.

A laminálás módját a szerint kell kiválasztani, hogy milyen anyagot szeretnénk laminálni.

 **Megjegyzés:** Hőpapírhoz és ultrahang képek laminálásához kizárólag hideglaminálást szabad alkalmazni!

#### **6.1.1 Meleglaminálás**

1 Csatlakoztassa a tápkábelt egy jól hozzáférhető, szabvány dugaszoló aljzathoz.

 **Figyelmeztetés:** Ellenőrizze, hogy a gépen megadott feszültség adatok megegyeznek-e az elektromos hálózat adataival (220-240 V, 50 Hz).

2 A készülék jobb oldalán található on/off (be/ki) kapcsolót kapcsoljuk be: **"HOT"** (azaz meleg), a piros visszajelző lámpa világít.

3 A továbbító hengereket meghajtó motor elindul. 3-5 perc elteltével a készülék eléri a megfelelő üzemi hőmérsékletet és a zöld visszajelző lámpa világít.

4 Helyezze be a laminálandó anyagot a fóliatasakba úgy, hogy minden oldalon maradjon 3-5 mm távolság a fólia szélétől.

 **Figyelmeztetés:** Kizárólag meleg laminálásra alkalmas fóliát használjon.

5 Vezesse be a fóliát a benne levő laminálandó anyaggal együtt a lamináló gép bevezető nyílásába. A fólia zárt oldalát helyezze be először.

 **Megjegyzés:** Hogy elkerülje, hogy ránc képződjön a lamináló fólián, soha ne a fóliatasak nyitott oldalát vezesse be először a nyílásba. A fólia bevezetésénél be kell tartani a bevezető nyíláson szereplő utasításokat. A laminálási művelet automatikus.



 **Figyelmeztetés:** A laminálást követően a készülékből kijövő fólia nagyon forró és lágú. Ezért a laminált anyagot rendkívül óvatosan kezelje.

 **Megjegyzés:** Amennyiben ki szeretné simítani a laminált terméket, helyezzen rá egy könyvet vagy valami hasonló lapos tárgyat.

6. Mielőtt elcsomagolná vagy eltenné a készüléket, hagyja kihűlni.

 **Figyelmeztetés:** Közvetlen a laminálás befejeződését követően a készülék nagyon meleg. Ez személyi sérülést okozhat!

### 6.1.2 Hideglaminálás

 **Figyelem:** Amennyiben éppen most fejezett be megleglaminálási műveletet a laminálóval, hagynia kell azt lehűlni. A készülék megfelelő hőmérsékletre történő lehűlése körülbelül 30 percet vesz igénybe.

1. Állítsa át a készülék tetejének jobb kéz felőli oldalán található funkcióválasztó gombot COLD állásba.

 **Megjegyzés:** Hideglamináláshoz csak hideglamináláshoz való fóliát használjon.

2. Távolítsa el a védőfóliát a lamináló fóliáról.

3. Helyezze be a laminálandó anyagot a lamináló fóliába illetve fóliatasakba úgy, hogy minden oldalon maradjon 3-5 mm távolság a fólia szélétől.

4. Helyezze be a laminálandó dokumentumot tartalmazó lamináló fóliát az adagoló nyílásba úgy, hogy a lamináló fólia lezárt oldala kerüljön először a nyílásba. A laminálási művelet automatikus.

 **Megjegyzés:** Hogy elkerülje a lamináló fólia felgyűrődését, soha ne a nyitott oldalával helyezze be az adagoló nyílásba a lamináló fóliát. A fólia adagoló nyílásba történő behelyezésekor be kell tartani az adagoló nyíláson szereplő utasításokat.

### 6.1.3 Elakadt lamináló fólia eltávolítása

A készülék ABS-szel (azaz elakadáselhárító tolókapcsolóval van felszerelve) az elakadt fólia gyors eltávolításához.

Amennyiben elakad a lamináló fólia tegye a következőket:

1. Kapcsolja ki a készüléket. Az On/Off (bekapcsoló/kikapcsoló) gombot állítsa **OFF** (kikapcsolás) állásba.
2. Az ABS kapcsolót tolja teljesen baloldalra.
3. Fogja meg erősen a lamináló készüléket, és húzza ki a fóliát a benne található laminálandó anyaggal együtt a lamináló adagoló nyílásából.
4. Az ABS kapcsolót tolja teljesen jobb oldalra.
5. A szállítóhengerekről egy félbehajtott papírlap adagoló nyílásba történő behelyezésével távolítsa el minden maradványt vagy a hengerekre ragadt ragasztóanyagot a "Szállítóhengerek tisztítása" fejezetben leírt módon.

 **Megjegyzés:** Amennyiben a fólia elakadás rendszeresen megismétlődik, vagy a fóliát nem lehet eltávolítani a lamináló készülékből, vegye fel a kapcsolatot az értékesítővel.

## 6.2 Karos vágógép

A karos vágó papír, karton, fotópapír és lamináló fólia vágására alkalmas.

### 6.2.2 Anyag vágása

1. Helyezze a készüléket stabil, vízszintes felületre
2. Nyissa ki a zárómechanizmust (8) és emelje fel a vágókart
3. Csúsztassa a vágásra szánt anyagot az átlátszó leszorító lécz alá a kívánt állásba.



**Megjegyzés:** Csak megengedett mennyiségű anyagot vágjon a készülékkel, a megengedett mennyiségekről a „Rendeltetésszerű használat” és a „Műszaki adatok” részben olvashat.



**Megjegyzés:** A segédvonalak megkönnyítik a vágandó anyag elhelyezését.

4. A vágandó anyagot egyik kezével erősen tartsa, hogy az vágás közben el ne mozduljon. Ellenkező esetben a vágás nem lesz tökéletes.
5. A vágáshoz nyomja le a vágókart.

Rendszeresen ellenőrizze a vágókaron található csavart, mely a karhoz rögzíti a vágópengét, és szükség esetén erősítse meg, hogy a penge ne essen ki a helyéről.

## 7 Tisztítás és karbantartás

### 7.1 A készülék külsejének tisztítása



**Figyelem:** Mielőtt nedves ruhával letörölné a készüléket, húzza ki azt a dugaszoló aljzatból.

A burkolatot enyhén szappanos tiszta vízzel átitatott ruhával is le lehet tisztítani.



**Megjegyzés:** A tisztításhoz soha ne használjon oldószert vagy erős tisztítószereket.

### 7.2 A továbbító hengerek tisztítása

A továbbító hengeren előforduló lerakódások és ragasztóanyag maradványok befolyásolhatják a laminálás minőségét. Ezért a továbbító hengereket használat után rendszeres időközönként meg kell tisztítani.

Ehhez az adagoló nyíláson keresztül be kell vezetni egy összehajtott papírlapot. A lerakódott ragasztóanyagokat a papírlap eltávolítja a hengerekről és a kilépő papír magával viszi. A művelet többször ismétlje meg.

## 8 Hibaelhárítás

Hiba	Hiba azonosítása és oka	Megoldás
A <b>POWER</b> (áramellátás) visszajelző lámpa nem világít	A hálózati csatlakozó nincs megfelelően bedugva a dugaszoló aljzatba.	Dugja be megfelelően a hálózati csatlakozót a dugaszoló aljzatba.
	Az On/Off (be/ki) kapcsoló <b>OFF</b> (kikapcsolás) állásban van.	Az On/Off (be/ki) kapcsolót állítsa <b>ON</b> (bekapcsolás) állásba.
	A <b>POWER</b> (áramellátás) visszajelző lámpa meghibásodott.	Hívja fel telefonos ügyfélszolgálatunkat.
A laminált fólia nem teljesen átlátszó.	A laminálási hőmérséklet túl alacsony volt.	Amennyiben vastagabb lamináló fóliát használ, hagyjon elegendő időt a készüléknek, hogy felmelegedjen. Laminálja újból ugyanazt a fóliát, ezzel javítani tud a laminálás minőségén.
Fólia elakadás	A lamináló fólia ferdén lett behelyezve a lamináló gép adagoló nyílásába.	Lásd az „Elakadt lamináló fólia eltávolítása” fejezetben.
	A lamináló fólia túl nagy.	Lásd a „Szállítóhengerek tisztítása” fejezetben. Helyezzen be egyenesen egy lamináló fóliát a lamináló gép adagoló nyílásába, a zárt végével a nyílás felé. Csak a „Műszaki adatok” részben meghatározott, megfelelő méretű lamináló fóliát helyezzen a készülékbe.
A készülék hosszabb működést követően vagy működés közben leáll.	Meleg a készülék felülete? Amennyiben igen, a készülék túlmelegedés ellen védő funkciója valószínűleg automatikusan kikapcsolta a laminálót.	Várjon körülbelül 30 percet, és próbálja meg újra a laminálást. Ha a készülék nem működik, hívja fel telefonos ügyfélszolgálatunkat.
A szállítóhengerek nem pörögnek.	Be van dugva a hálózati csatlakozó a dugaszoló aljzatba? Az On/Off (be-kikapcsoló) gomb <b>ON</b> állásban van?	Amennyiben a problémát nem sikerül orvosolni, forduljon telefonos ügyfélszolgálatunkhoz.

## **9 Műszaki adatok**

	A 350 Combo
<b>Meleg- és hideg laminálás</b>	
Maximális laminálási szélesség:	297 mm
Lamináló fólia vastagsága:	75, 100 és 125 mikron
Laminálási sebesség:	250 mm / perc
Felmelegedési idő:	3-5 perc
Visszajelző lámpák:	LED POWER/áramellátás (piros) LED READY/üzemkész (zöld)
Különleges felszereltség:	ABS kapcsoló (elakadás megszüntetéséhez) Nincs hólyagosodás Felmelegedés esetén automatikusan kikapcsol a készülék
<b>Karos vágógép</b>	
Különleges felszereltség:	Vizuális jelek a vágandó anyag elhelyezésének megkönnyítésére cm-ben (vonalak, szögek, fokbeosztás)
Választható vágásfajták:	Egyenes vágás
Maximális méret:	A3 (345 mm)
Maximális vágási kapacitás:	Egyenes vágás: 8 db (80 g/m <sup>2</sup> ) papírlap 1 db laminált oldal
Szín:	Fekete-ezüst
Méret (SZ x H x M):	438 x 158 x 80 mm
Tömeg:	2,37 kg
Tápfeszültség:	220-240 V, 50 Hz
Mért felvett teljesítmény:	430W



## **10 Hulladékkezelés**



Ez a jelölés (az áthúzott szemeteskuka) azt jelzi, hogy a terméket vissza kell szállítani egy engedéllyel rendelkező újrahasznosítási központba vagy szelektív hulladékgyűjtő helyre, amikor az elérte hasznos élettartamának végét.

## **11 Garancia**

A termékre 2 év gyártói cseregarancia vonatkozik. Amennyiben a készülék hibás, kérjük, vigye azt vissza eredeti csomagolásában és a számlával együtt az értékesítési helyre, ahol vásárolta.