

HU

Kétoldalú papírvágó



Olympia Business Systems Vertriebs GmbH
Zum Kraftwerk 1 ♦ D-45527 Hattingen
<http://www.olympia-vertrieb.de>
(17.09.2010)

OLYMPIA Vario duplex 4000

Magyar HU

Fontos biztonsági utasítások.....	6
Felelősség alóli mentesség	7
Rendeltetésszerű használat	7
Áttekintés.....	7
Teljesítményjellemzők.....	8
Emelő vágógép.....	8
Tekercsvágó	9
Keresztmetszet kiválasztása	10
Vágóléc helyettesítése.....	11
Vágófej kicserélése	12
Garancia.....	13

Fontos biztonsági utasítások

Annak érdekében, hogy biztonságosan dolgozhasson a papírvágóval, kérjük vegye figyelembe a következőket:

- 1 Kérjük, figyelmesen olvassa végig jelen utasítást és vegye figyelembe az eszköz használatánál.
- 2 Őrizze meg a használati utasítást a jövőbeni használat érdekében.
- 3 Használat előtt helyezze az eszközt sík és stabil munkafelületre.
- 4 Az eszköz mozgatásakor és elpakolásakor semmi esetre se fogja meg a kést.
- 5 Két kézzel használja az eszközt.
- 6 Tartsa távol az eszköztől a ruházat, a nyakkendő, az ékszer, a hosszú haj különálló részeit vagy egyéb különálló tárgyakat.
Sérülésveszély!
- 7 Az eszköz kizárólag papír vágására alkalmas.
- 8 A vágás előtt távolítson el minden esetleges tűzőkapcsot és gémkapcsot.
- 9 A kést nem szabad sem megolajozni, sem élezni.
- 10 Amennyiben a kés vagy a kés tokja megsérült, az eszközt nem lehet használni.
- 11 Amennyiben a késvédelem nem megfelelő, az eszköz nem használható.
- 12 Ügyeljen arra, hogy a vágó eszköz kicserélésekor ne vágja meg ujjait. Alapvetően kerüljön minden érintkezést a késsel.
- 13 Az eszközt gyermekektől elzárva tartsa.
- 14 Az eszközt gyermekek vagy kiskorúak kizárólag felnőtt felügyelete mellett használhatják.
- 15 Az eszköz nem alkalmas körömvágásra.

Felelősség alóli mentesség

Nem vállalunk garanciát azon információk helyességére, melyek műszaki tulajdonságokra vagy a jelen szóban forgó dokumentációra vonatkoznak. A jelen dokumentumban leírt termék és adott esetben annak tartozéka folyamatos javítás és továbbfejlesztés alatt állnak. Ezen okból kifolyólag fenntartjuk magunknak azt a jogot, hogy a termék alkatrészeit, tartozékait, műszaki specifikációit, valamint jelen dokumentumát előzetes bejelentés nélkül bármikor módosítsuk.

Rendeltetészerű használat

Jelen vágóeszközt kizárólag papír, kártya, fotópapír és lamináló fólia vágására szabad használni. Minden további célra történő használat nem a rendeltetésének megfelelő. Tetszőleges módosítások vagy átalakítások nem megengedettek.

Áttekintés

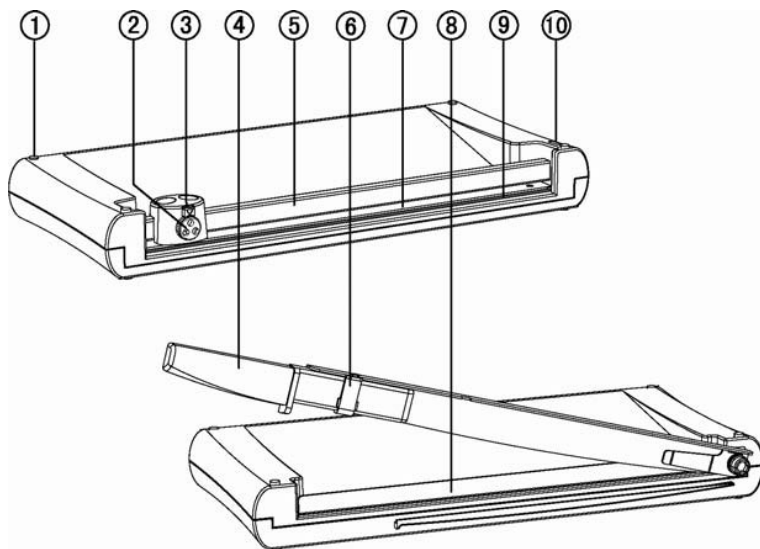

1 Gumitalpak	6 Rögzítő
2 Választógomb	7 Átlátszó lenyomó lécs
3 Elmozdulás elleni biztosítás	8 Ujjvédővel ellátott lenyomó lécs
4 Vágókar	9 Vágólécs
5 Vezető sín	10 Zárósapka

Teljesítményjellemzők

Tökéletes képek, kártyák, nyomtatott dokumentumok vagy laminált papírok vágására.

- vágó emelőkar + ujjvédővel ellátott lenyomó léc
- tekercsvágó 3 vágási funkcióval (egyenes vágás, perforáció és hullámvágás)
- vizuális pozíciós segítség cm-ben megadva (vonal, szög, fokbeosztás)
- gumitalpak a biztonságos állóhelyezethez
- méret: 405x195x50 mm (Hossz. x Szél. x Mag.)
- súly: 1,1 kg
- vágási hosszúság: 270 mm

Emelő vágógép

Vágási teljesítmény: max. 5 lap

(80g/m²) ujjvédelemmel ellátott

lenyomó léc penge rozsdamentes

acélból

- 1 Helyezze a vágóeszközt az emelőkar-vágó oldalával felfele egy stabil és egyenes munkafelületre.
- 2 A vágókar rögzítve van a papírvágó alsó élénél. A vágókar kipattintásához a reteszt húzza el jobbra (1. kép, A), majd nyomja előrefele B pozícióba (1. kép).
- 3 Mozgassa a vágóeszköz vágókarját felfele.
- 4 Helyezze az elvágandó anyagot a kívánt pozícióba a lenyomóléc alá, majd ezt nyomja lefele (2. kép).
- 5 A másik kezével a vágáshoz nyomja lefele a vágókart (2. kép).
- 6 Annak érdekében, hogy az elvégzett munka után a vágókart újra lerendszerje, nyomja a kart teljesen lefele, húzza a reteszt jobbra a B pozícióba, majd nyomja hátrafele A pozícióba (3. kép).

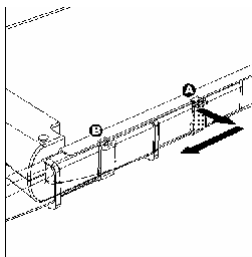

1. kép

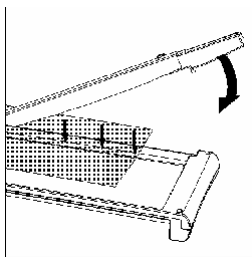

2. kép

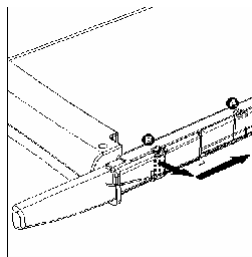

3. kép

Tekercsvágó

Tekercsvágó beépített választókapcsolóval és elmozdulás elleni biztosítással

Vágási funkciók:

- | | |
|-------------------|---|
| 1. Egyenes vágás | Vágási teljesítmény: max. 3 lap (80g/m ²) |
| 2. Perforáció | Vágási teljesítmény: max. 3 lap (80g/m ²) |
| 3. Hullámos vágás | Vágási teljesítmény: max. 3 lap (80g/m ²) |

A kések egy védett tokban találhatóak.

A vágóléc cseréje a tárolórekeszben található.

- 7 Helyezze a vágóeszközt a tekercsvágóoldallal felfele stabil és sima munkafelületre.
- 8 Tolja a vágófejet a vezető sín egyik oldalához.
- 9 Helyezze a vágandó anyagot a kívánt pozícióba az átlátszó nyomó lécc alá és egy kézzel tartsa fixen az anyagot, míg vág.

 **Megjegyzés:** Tartsa biztosan az elhelyezett anyagot annak érdekében, hogy ne forduljanak elő pontatlanságok. A vágóeszközön található rácsozat és mérési egységek pozíciós segédeszközként szolgálnak.

- 10 Vágáshoz nyomja a vágófejet lefele és húzza a másik oldalig a vezetősín mentén.

 **Megjegyzés:** A hibás vágott szélek elkerülése érdekében ne vezesse vissza a vágófejet, hanem a vágás után vegye ki a behelyezett anyagot.

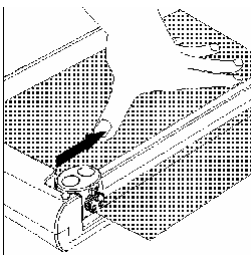

4. kép

Keresztmetszet kiválasztása

A tekercsvágón három különböző metszet állítható be: egyenes vágás, perforáció és hullámos vágás. Válassza ki azt a metszetet, melyre szüksége van.

- 1 Húzza a reteszt a vágófejnél felfele (5. kép).
- 2 Forgassa el a választógombot, amíg a kívánt metszet szimbóluma a retesz alatt nem található (5.kép).
- 3 Nyomja a reteszt a vágófejnél felfele (5. kép).

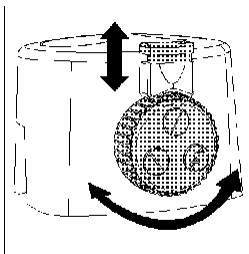

5. kép

Vágóléc helyettesítése

A vágóléc négy vágott széllel rendelkezik (kettővel oldalanként). Ha a keresztmetszet szennyezett lesz, úgy kell a vágólécet forgatnia, hogy az egyik nem használt vágott szél legyen használva:

- 1 Tolja a tekercsvágót a vezető sín egyik végéhez.
- 2 Vegye ki a vágólécet a vezetősín másik oldalán a hornyából. Ehhez pluszban a vezetősín mindkét oldalán mélyedések találhatóak (6. kép).
- 3 Forgassa el a vágólécet úgy, hogy egy még nem használt vágott szél kerüljön használatba, és helyette a vágólécet vissza a horonyba.

Ha a vágóléc mind a négy vágott széle felhasználásra került, cserélje ki a vágólécet.



Megjegyzés: Egy pót vágóléc a vezetősínből lévő tárolórekeszben található (7. kép).

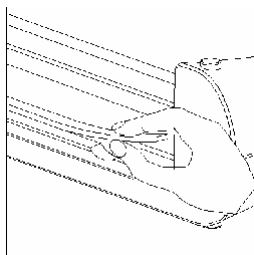

6. kép

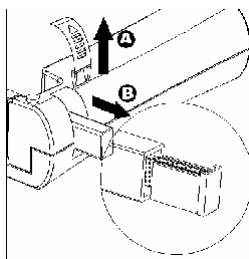

7. kép

A vágófej kicserélése

Ha a tekercsvágó pengéje megsérült vagy elhasználódott, a vágófejet ki kell cserélni.

- 1 Távolítsa el a vágósín zárósapkáját az alaplemezből (8. kép, A), és ezt húzza felfele.
- 2 Húzza ki a vezetősínt az alaplemezből (8. kép, B).
- 3 Vegye ki a vágófejet a vezetősínből (8. kép, C).
- 4 Cserélje ki a régi vágófejet egy újra.

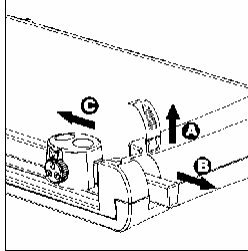

8. kép

- 5 Tolja vissza a vezetősínt az alaplemezbe és eközben helyezze el az új vágófejet.
- 6 Tegye a zárósapkát felülről a vezetősín végének nyílására.

 **Megjegyzés:** Kizárólag a teljes vágófej cserélhető ki. Egy új vágófej beszerzéséhez kérjük forduljon telefonos forróvonalunkhoz.

A termékre vállalt gyártói garancia 24 hónap. Meghibásodás esetén juttassa vissza a készüléket a vásárlás helyére a garancia érvényesítéséhez.

